

FICHES TECHNIQUES

ROLF BENZ 310



**ROLF
BENZ**

- Structure intérieure en bois
- Suspension à ressorts ondulés de type Nosag
- Dossier en mousse de polyuréthane
- Assise en mousse de polyuréthane, couches superposées de hauteurs et densités différentes
- Revêtement doublé de non-tissé polyester
- Barre metal au choix :
 - Acier inoxydable
 - Acier lisse, thermolaqué mat RAL 9017 noir traffic

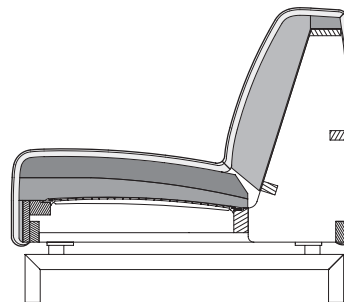

! Garnissage de grande qualité réalisé avec des matières particulièrement souples, ce qui entraîne l'apparition caractéristique d'ondulations/de marques d'assise après utilisation du siège. Toutes les dimensions indiquées sont approximatives.

Canapé

Hauteurs livrables

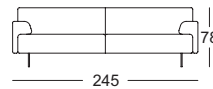
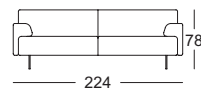
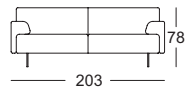
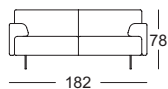
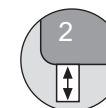

**ROLF
BENZ**

Canapé juxtaposable*

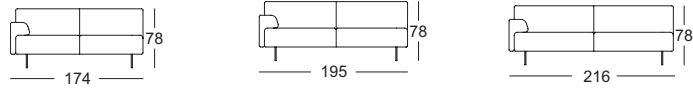

Canapé d'angle composable*

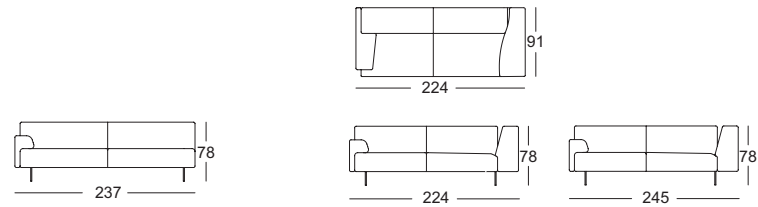

Banquette juxtaposable d'angle*

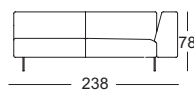
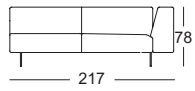
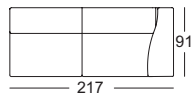

Banquette juxtaposable avec siège pour fixé*

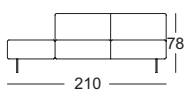
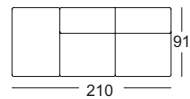

Banquette juxtaposable d'angle avec siège pour fixé*

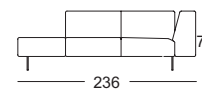
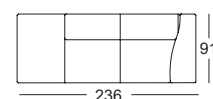

Banquette

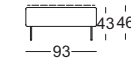
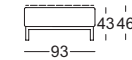
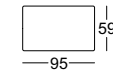

Exemples de composition:

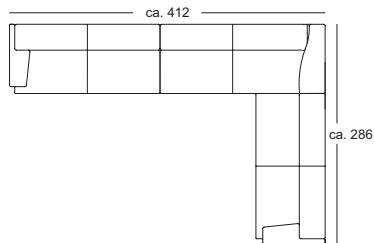

ASO 310/195 l à g.
E-ARB 310/217 à g.
ASO 310/195 à dr.

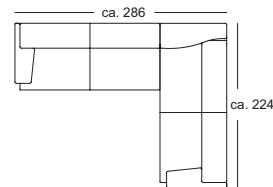

ASO 310/195 à g.
E-ASO 310/224 à dr.

*Ces éléments sont montrés sous une seule forme. Ils existent également en forme inversée.