

Classic

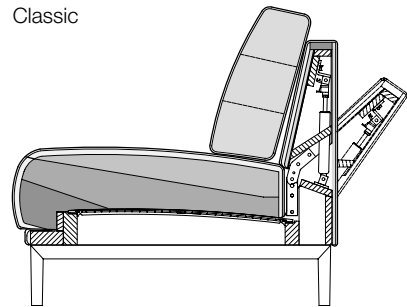

Lounge Plus

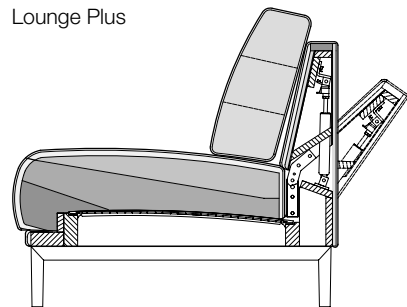

- Holz-Innengerüst
- Stahlwellen-Unterfederung
- Sitz aus hochwertigem Kaltschaum, schichtweise aufgebaut und in mehreren Höhen und Härten aufeinander abgestimmt, abgedeckt mit einer Polyester-Vlieshülle
- Rückenauflage aus Polyurethanschaum
- Rückenbezug mit Polyestervlies unterstept
- Rückenkissen in Daunencharakter, in Kammern gearbeitet mit einer Füllung aus Schaumstoffstäbchen und Polyesterfasern
- Sitzhöhe wahlweise 43 cm oder 46 cm
- Rundrohrfuß Metall:
 - Stahl Mattchrom
 - Spange Metall, wahlweise (gegen Mehrpreis):
 - Stahl glatt pulverbeschichtet matt RAL 7022 Umbragrau
 - Stahl glatt nasslackiert Silber
 - Stahl Glanzchrom
 - Spange Holz, farblos lackiert, wahlweise (gegen Mehrpreis):
 - Eiche
 - Eiche schwarz gebeizt
 - Nussbaum amerikanisch

! Wellenbildung und Sitzabdrücke sind aus Komfort- und Designgründen auch bei hochwertigen Rolf Benz Polstermöbeln nicht zu vermeiden. Alle Maße sind ca.-Angaben.

Rücken niedrig / Rücken hoch

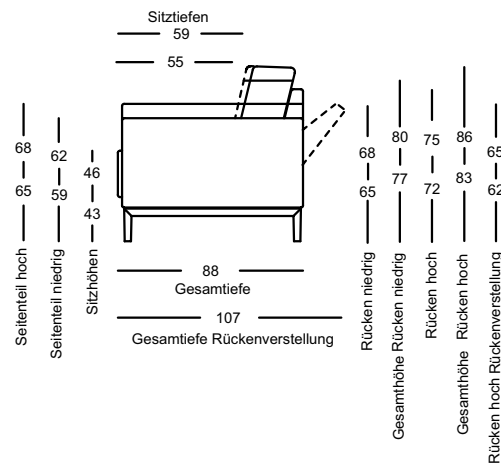

ASS-PSZ Rücken niedrig / ASS-PSZ Rücken hoch

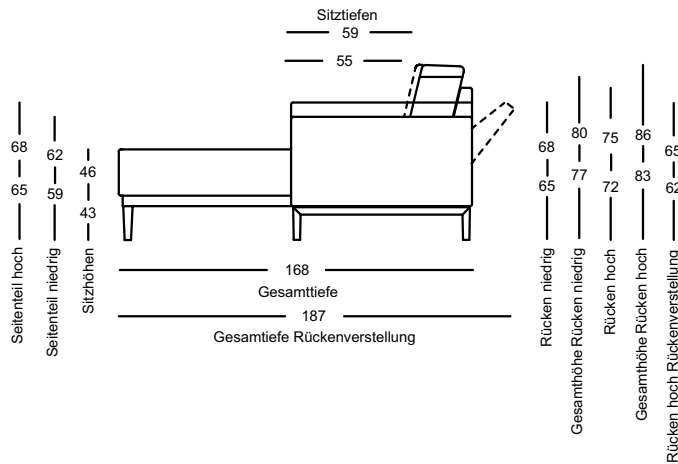

Seitenteil niedrig oder hoch

Seitenteil verstellbar niedrig

Seitenteil verstellbar hoch

SE CARA/SB 63

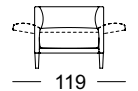
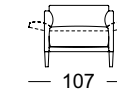

SOB CARA/SB 126

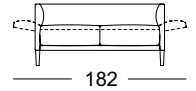
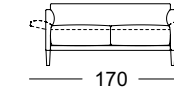
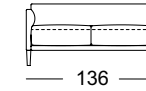

SOB CARA/SB 147

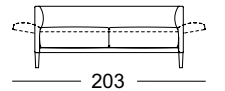
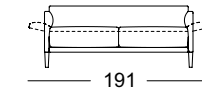
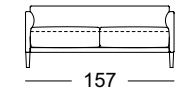

SOB CARA/SB 168

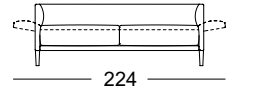
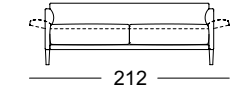
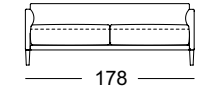

SOB CARA/SB 189

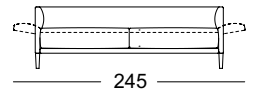
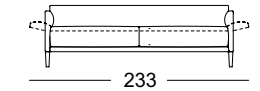
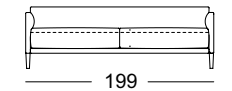

SOB CARA/SB 210

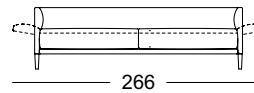
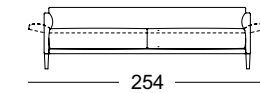
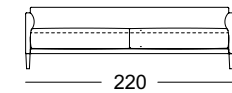

ASS CARA/SB 105*

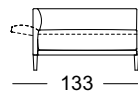
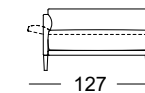
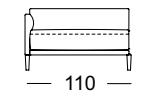

ASO CARA/SB 126*

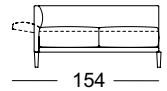
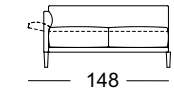
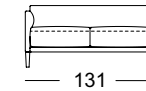

ASO CARA/SB 147*

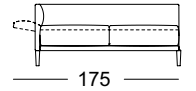
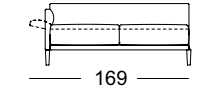
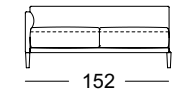

ASO CARA/SB 168*

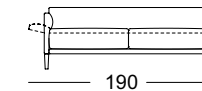
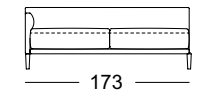

ASO CARA/SB 189*

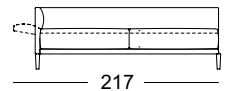
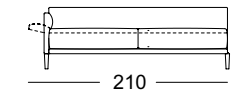
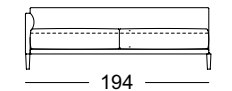

ASO CARA/SB 210*

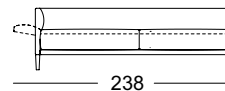
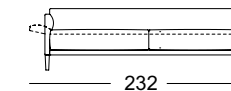
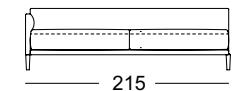



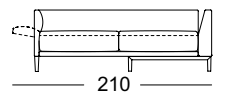
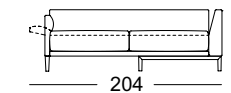
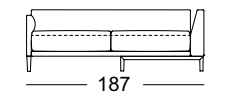

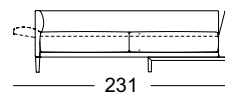
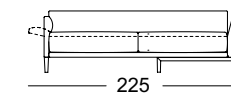
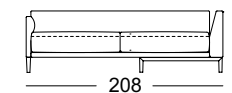

E-ASO CARA/SB 168*

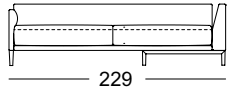
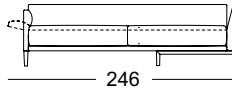
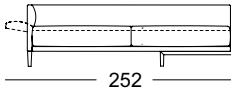

E-ASO CARA/SB 189*

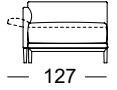
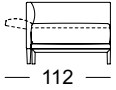
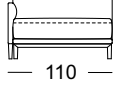
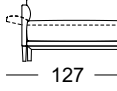
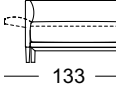

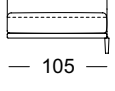
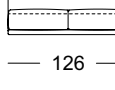
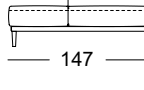
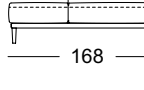
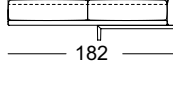
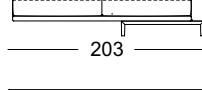
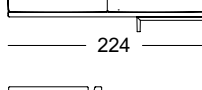
*Diese Elemente sind in ihrer linken Ausführung abgebildet. Sie sind aber auch gespiegelt in der rechten Ausführung verfügbar.

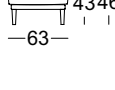
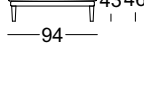
	Seitenteil niedrig oder hoch	Seitenteil verstellbar niedrig	Seitenteil verstellbar hoch
E-ASO CARA/SB 210*	 229	 246	 252
ASS-PSZ CARA/SB 84*	 89	 127	 112
ASS-PSZ CARA/SB 105*	 110	 127	 133
ASE CARA/SB 84	 84	-	-
ASE CARA/SB 105	 105	-	-
ARB CARA/SB 126	 126	-	-
ARB-PSZ CARA/SB 147	 147	-	-
ARB-PSZ CARA/SB 168	 168	-	-
E-ARB CARA/SB 168*	 182	-	-
E-ARB CARA/SB 189*	 203	-	-
E-ARB CARA/SB 210*	 224	-	-
EPT CARA/SB 84*	 98	-	-
HCK CARA	 63 4346	-	-
PB CARA	 94 4346	-	-

*Diese Elemente sind in ihrer linken Ausführung abgebildet. Sie sind aber auch gespiegelt in der rechten Ausführung verfügbar.



ROLF BENZ 978 – COUCHTISCH

- // Höhe 45 cm: Ø ca. 45 cm
- // Platte: Rustikale Oberfläche in Eiche oder Nussbaum amerikanisch massiv
- // Gestell: Lackiert in RAL 7022 Umbragrau, RAL 9017 Verkehrsschwarz, RAL 8019 Graubraun oder Glanzchrom



ROLF BENZ 8440 – COUCHTISCH

- // Höhe 37 cm: ca. 130 x 70 cm
- // Platte: Optiwhite-Glas rückseitig lackiert in RAL 9017 Verkehrsschwarz, RAL 7022 Umbragrau, RAL 7032 Kieselgrau oder 1020 Olivgelb
- // Korpus: MDF lackiert in RAL 9017 Verkehrsschwarz, RAL 7022 Umbragrau, RAL 7032 Kieselgrau oder 1020 Olivgelb
- // Gestell: Stahl lackiert in RAL 9017 Verkehrsschwarz, RAL 7022 Umbragrau, perl matt lackiert oder in Glanzchrom
- // Sonderfarben: Andere RAL Farben sind gegen einen Aufpreis möglich.



// Alle Polstermöbel der Marke ROLF BENZ werden im eigenen Werk in Deutschland gefertigt und besitzen das Zertifikat „Der blaue Engel“, das vom Bundesministerium für Umwelt, dem Umwelt-Bundesamt, der Jury-Umweltzeichen und der RAL GmbH gemeinsam verliehen wird. Mit dem renommierten Umweltzeichen wird bescheinigt, dass alle Sofas, Sessel und Stühle emissionsarm sind. Auch die umweltfreundliche Herstellung der verwendeten Polstermaterialien (z.B. Schäume und Matten) und Bezugsmaterialien (Leder und Stoffe) ist zertifiziert. Die Vergabegrundlage zur Führung des „Blauen Engels“ für „emissionsarme Polstermöbel“ umfasst neben dem Aspekt der umweltschonenden Herstellung der eingesetzten Materialien auch die Wiederbeschaffungs-Möglichkeit einzelner Verschleißteile sowie die Gebrauchstauglichkeit, Verpackung, Verwertung und Entsorgung der Sitzmöbel. Sie können sich also sicher sein, dass Rolf Benz sehr viel Wert auf Wohngesundheits und einen verantwortungsvollen Umgang mit Ressourcen legt.

Alle technischen Angaben zu den Möbelprogrammen basieren auf dem Zeitraum vor dem Druck, spätere Änderungen sind möglich. Alle Abmessungen sind Zirka-Maße. Die abgebildeten Polsterbezüge sind unverbindliche Beispiele und können drucktechnisch abweichen. Maßgebend für Ihre Auswahl sind immer die jeweils gültigen Rolf Benz Bezugskollektionen bei Ihrem Fachhändler.