

TECHNISCHE DATEN

# ROLF BENZ 620

---



**ROLF  
BENZ**

# Stuhl

- Bezug
- Sitz- und Rückenschale aus glasfaserverstärktem Kunststoff. Im Rücken mit in Form geschäumtem Polyurethanschaum. Im Sitz mit eingelegtem Micro-Federkern und aufgesetztem Polyurethan-Formschaumteil. Alle Schaumteile mit Polyester-Vlies abgedeckt
- Verbindungsbeschlag zwischen Sitzschale und Fußgestell massiver Aluminiumguss, sandgestrahlt
- Fußausführungen, wahlweise:
  - Fuß Metall, wahlweise:
    - Stahl Mattchrom
    - Stahl Glanzchrom
- Freischwinger Rechteckrohr Metall, wahlweise (gegen Mehrpreis):
  - Stahl Mattchrom
  - Stahl Glanzchrom
- Armteil in zwei Aufpreisvarianten:
  1. aus furniertem formverleimtem Schichtholz
  2. mit Leder bezogen

! Wellenbildung und Sitzabdrücke sind aus Komfort- und Designgründen auch bei hochwertigen Rolf Benz Polstermöbeln nicht zu vermeiden. Alle Maße sind ca.-Angaben.

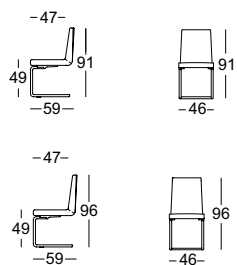

Seitenteilausführung

mit Leder bezogen



Eiche



Nussbaum

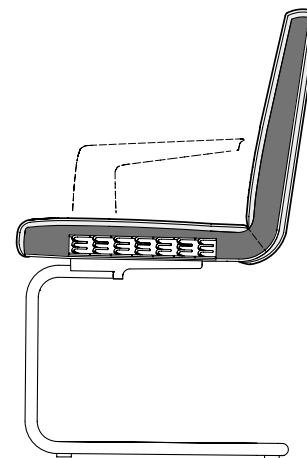

Rundrohr

matt



glanz



Rechteckrohr

matt



glanz



**ROLF  
BENZ**

# Bank

- Bezug
- Sitz mit sichtbarem Metallgestell aus Stahlrohr, lackiert mit strukturierter Oberfläche
- Sitz aus Polyurethanschaum, schichtweise aufgebaut in verschiedenen Höhen und Härten aufeinander abgestimmt, abgedeckt mit Polyester-Vlies
- Rücken mit innen liegendem Holzgestell
- Rückenauflage aus Polyurethanschaum, abgedeckt mit Polyester-Vlies
- Sichtbare Verbindungsbeschläge zwischen Sitz und Rücken aus Stahl, wahlweise matt- oder glanzchrom
- Fußausführungen wahlweise:
  - bezogene Wange oder
  - Fuß Metall wahlweise
    - Stahl Glanzchrom
    - Stahl glatt lackiert matt silber
- Wellenbildung und Sitzabdrücke sind aus Komfort- und Designgründen auch bei hochwertigen Rolf Benz Polstermöbeln nicht zu vermeiden. Alle Maße sind ca.-Angaben.

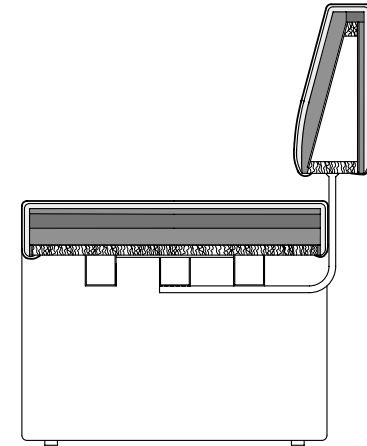

Bank, optional mit oder ohne Rücken

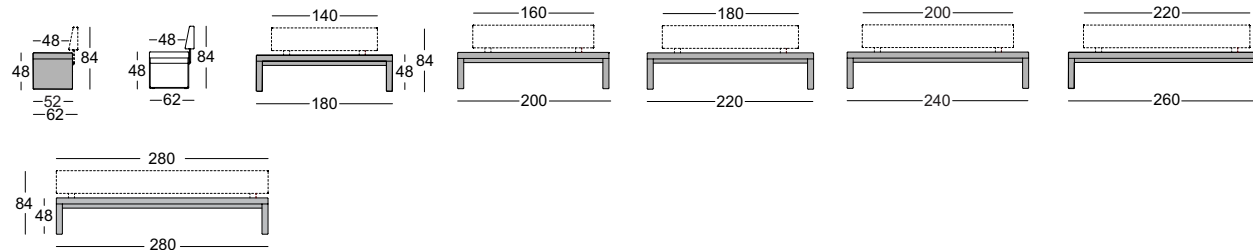

Rückengrößen für die Bank

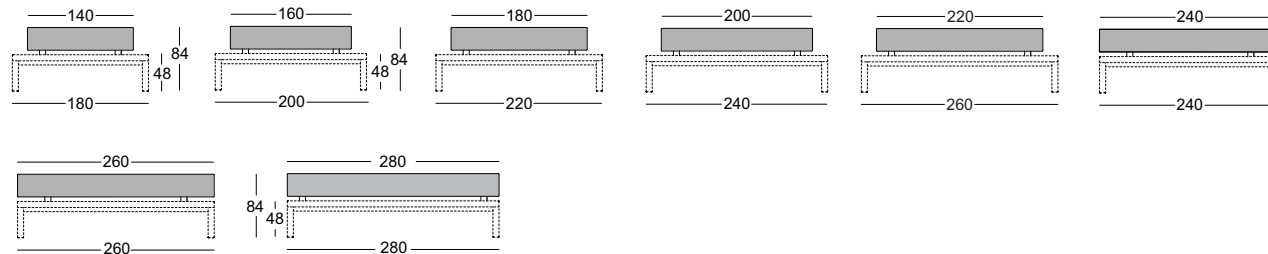

# Bank

Ecklösung, optional mit oder ohne Rücken

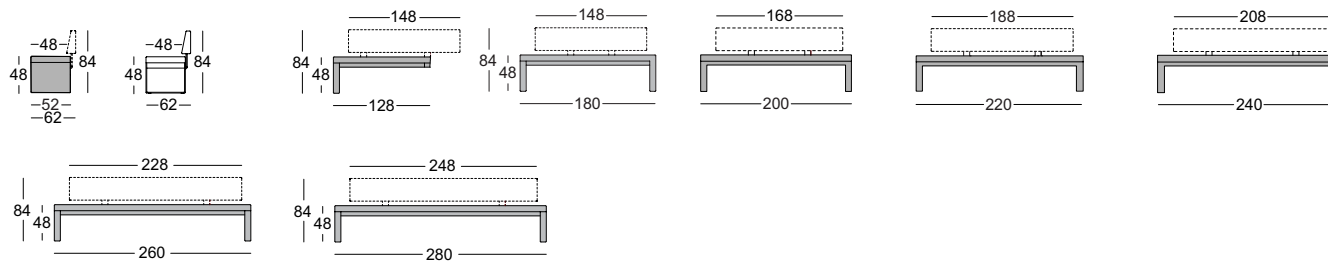

Rückengrößen für die Ecklösung

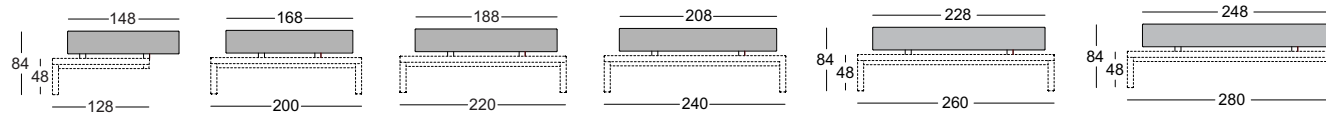

Kombinationsbeispiele

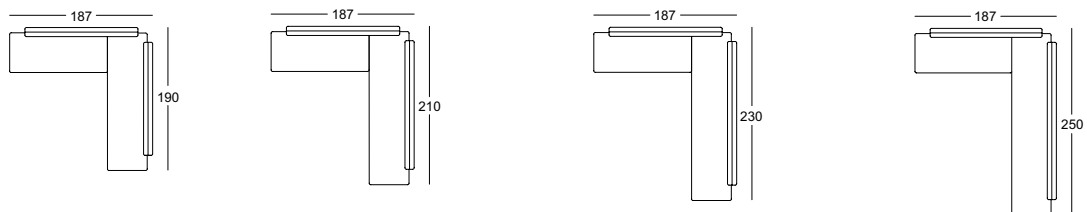

A-BA 128/RU 148 li.  
EA-BA 180/RU 148 re.

A-BA 128/RU 148 li.  
EA-BA 200/RU 168 re.

A-BA 128/RU 148 li.  
EA-BA 220/RU 188 re.

A-BA 128/RU 148 li.  
EA-BA 240/RU 208 re.