

FICHES TECHNIQUES

ROLF BENZ 644



**ROLF
BENZ**

- Structure interne en bois et métal
- Assise assemblée en couches de mousse de polyuréthane, la couche supérieure est en mousse à froid de haute qualité et recouverte d'une housse en non tissé de polyester.
- Le dossier est assemblé en couches de mousse de polyuréthane, la couche supérieure est en mousse à froid de haute qualité et recouverte d'une housse en non tissé de polyester.
- Le revêtement du caisson est doublé de non tissé de polyester
- Barre en acier au choix : lisse thermolaqué mat
 - RAL 7022 Gris terre d'ombre
 - RAL 9017 Noir trafic
 - Acier lisse laqué mat argenté

! Pour des raisons de confort, mais aussi de design, la formation d'ondulations et de d'empreintes d'assise est inévitable, même sur les sièges de très haut de gamme édités par Rolf Benz.
Toutes les dimensions indiquées sont susceptibles de varier légèrement.

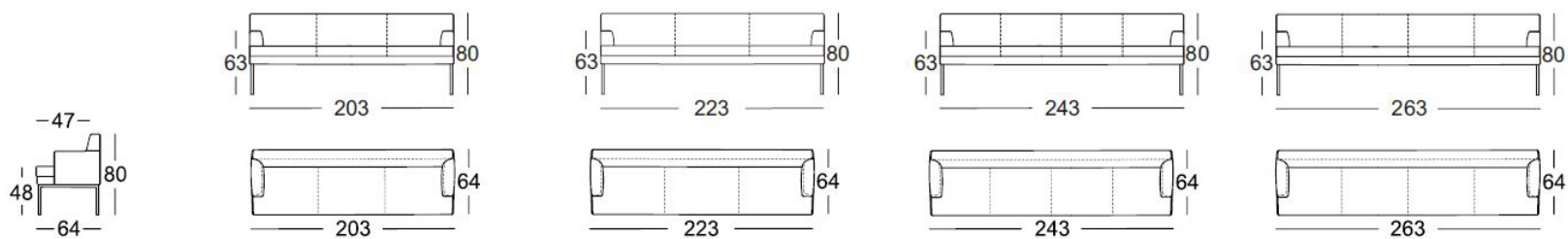
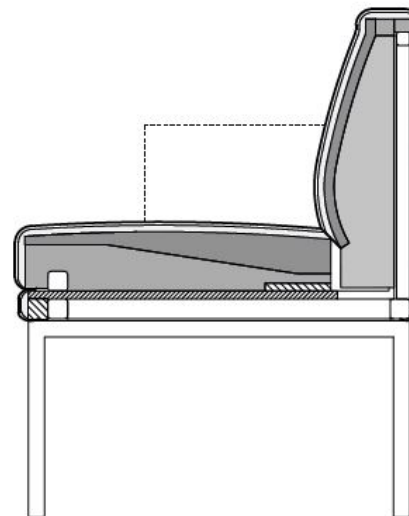

**ROLF
BENZ**