

TECNISCHE GEGEVENS

ROLF BENZ 644



**ROLF
BENZ**

- Metalen en houten binnenframe
- Zitting opgebouwd in lagen van polyurethaanschuim, de bovenste laag bestaat uit een hoogwaardig koudschuim en is tevens afgedekt met een hoes van polyestervlies.
- Rugleuning opgebouwd in lagen van polyurethaanschuim, de bovenste laag bestaat uit een hoogwaardig koudschuim en is tevens afgedekt met een hoes van polyestervlies.
- Rompbekleding met polyestervlies doorgestikt
- Beugel staal naar keuze: glad gepoedercoat mat
 - RAL 7022 Umbragrijs
 - RAL 9017 Verkeerszwart
 - Staal glad gelakt mat zilver

Ploovorming en zitafdrucken zijn vanwege comfort- en designredenen ook bij hoogwaardige gestoffeerde meubels van Rolf Benz niet te vermijden. Alle afmetingen zijn bij benadering.

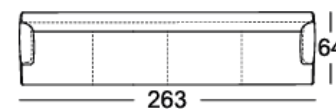
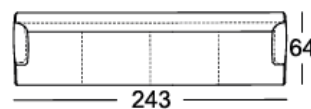
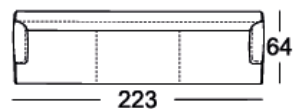
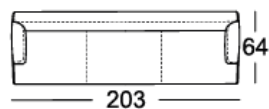
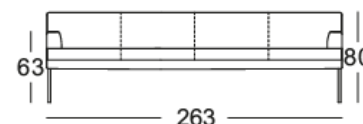
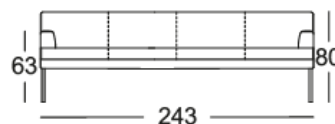
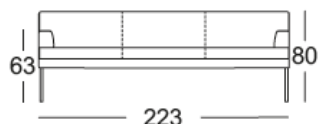
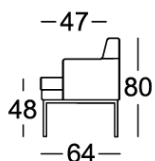
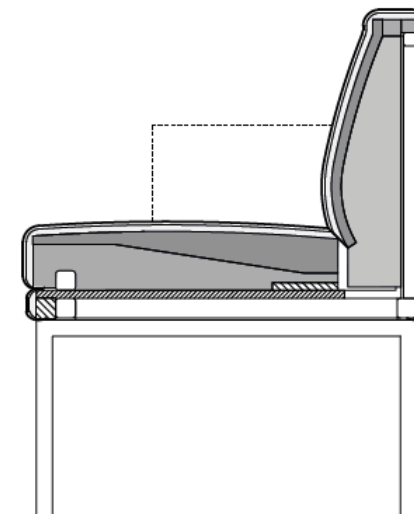

**ROLF
BENZ**