

TECHNISCHE GEGEVENS

ROLF BENZ SMO



**ROLF
BENZ**

- Bekleding onderzijde, met polyestervlies
- Zitting en rug met metalen binnenromp in vorm geschuimd
- Ondervering van singels
- Dankzij het comfortmechaniek in de zitting kan door verplaatsing van het lichaamsgewicht vanuit de rechtop-zitpositie in een licht naar achteren gekantelde relaxpositie worden gewisseld
- Vierpoot hout massief, kleurloos gelakt, naar keuze:
 - Eiken
 - Eiken zwart gebeitst
 - Amerikaans notenhout
- Vierpoot hout massief, kleurloos gelakt, draaibaar, naar keuze:
 - Eiken
 - Eiken zwart gebeitst
 - Amerikaans notenhout
- Vierpoot metaal, staal glad gepoedercoat mat, naar keuze:
 - RAL 7022 Umbragrijs
 - RAL 9017 Verkeerszwart
- Vierpoot metaal, staal glad gepoedercoat mat, draaibaar, naar keuze:
 - RAL 7022 Umbragrijs
 - RAL 9017 Verkeerszwart

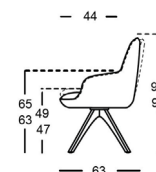
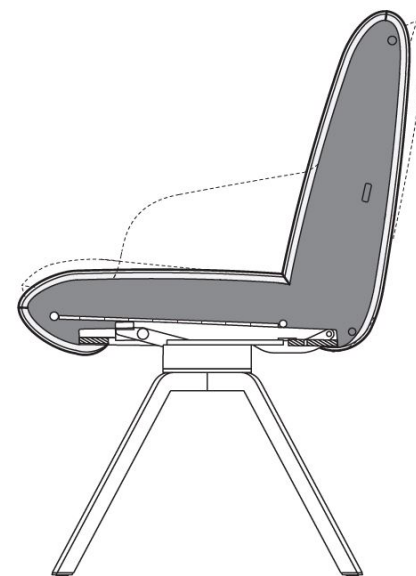

! Plooivorming en zitafdrukken zijn vanwege comfort- en designredenen ook bij hoogwaardige gestoffeerde meubels van Rolf Benz niet te vermijden. Alle afmetingen zijn bij benadering.

**ROLF
BENZ**