

FICHES TECHNIQUES

# ROLF BENZ NOA

---



**ROLF  
BENZ**

- Structure intérieure en métal
- Suspension à sangles
- Assise en mousse moulée à froid
- Revêtement de l'assise doublé de non-tissé polyester
- Dossier en mousse de polyuréthane, couches superposées de hauteurs et densités différentes
- Couverture arrière matelassée avec une nappe composite en non-tissé et mousse
- Revêtement du bâti doublé de non-tissé polyester
- Siège à quatre pieds métal, au choix: Acier lisse, thermolaqué mat
  - RAL 7022 Gris terre d'ombre
  - RAL 9017 Noir trafic

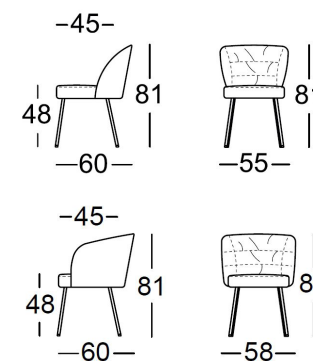
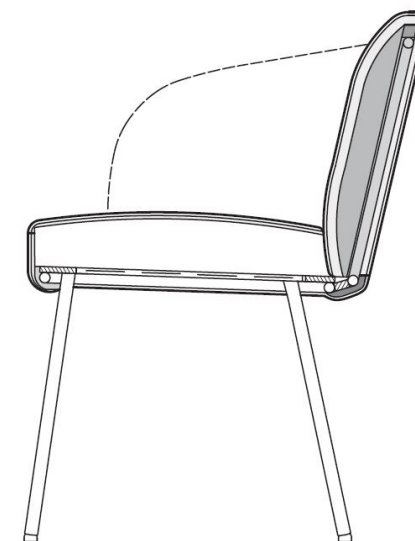

! Garnissage de grande qualité réalisé avec des matières particulièrement souples, ce qui entraîne l'apparition caractéristique d'ondulations/de marques d'assise après utilisation du siège. Toutes les dimensions indiquées sont approximatives.

**ROLF  
BENZ**