

TECHNISCHE GEGEVENS

ROLF BENZ NOA



**ROLF
BENZ**

- Metalen binnenromp
- Ondervering van singles
- Zitting van hoogwaardig koadschuim
- Stoelbekleding doorgestikt met polyestervlies
- Rugleuning van polyurethaanschuim, opgebouwd in lagen van verschillende hoogten en hardheid die op elkaar zijn afgestemd
- Achteromslag gewatteerd met een vlies-/ schuim compositiemat
- Rompbekleding onderzijde, met polyestervlies
- Vierpoot metaal, naar keuze: Staal glad, gepoedercoat mat
 - RAL 7022 Umbragrijs
 - RAL 9017 Verkeerszwart

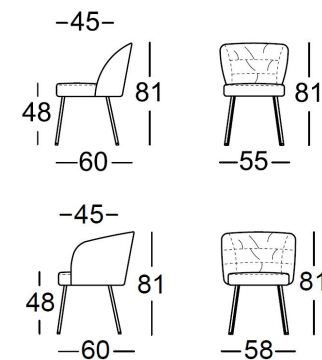
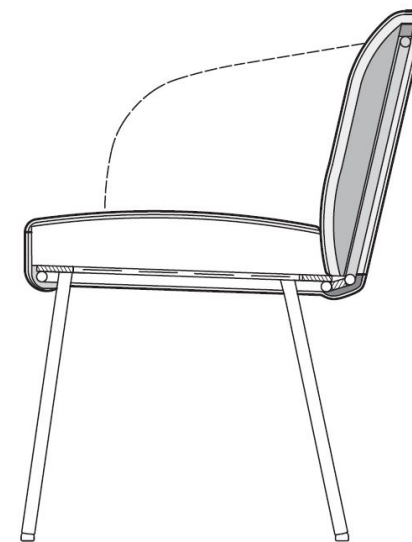

! Hoogwaardige, nonchalante stofferingsopbouw met producttypische vorming van plooiën/zitafdrukken. Alle afmetingen zijn circa-maten.

**ROLF
BENZ**